



Lisboa, 19 de Outubro de 2006



Muito mais do que electricidade:
Soluções



Ilustração abreviada de um percurso



n



Cenário de partida

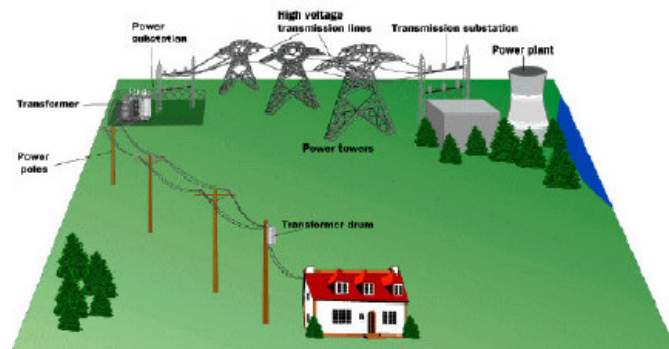

Fonte: Altern Consult



Desenvolvimento Sustentável

Desenvolvimento que permite às gerações presentes satisfazer as suas necessidades, sem pôr em causa a mesma possibilidade às gerações futuras — em toda a gestão as empresas têm de integrar nas suas operações o impacto económico, social e ambiental.

Responsabilidade Social

Comportamento que as empresas adoptam, voluntariamente e para além das prescrições legais, porque consideram ser esse o seu interesse a longo prazo.

De Vendedor de Electricidade a Promotor do Desenvolvimento Sustentável

Indutor de qualidade de vida em comprometimento com políticas energéticas e ambientais nacionais e comunitárias

Pessoas Planeta Proveito

Metodologia:

Cumplicidade activa com:

- Clientes
- Estado e entidades comunitárias
- Municípios
- Urbanistas e Projectistas
- ADENE - agência nacional de energia
- Agências regionais/municipais de energia
- Universidades e outros pólos de investigação
- Accionistas

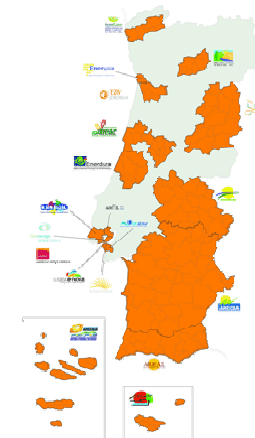



Fonte: RENAE

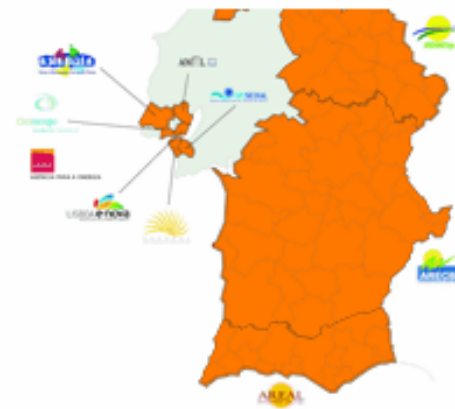

F

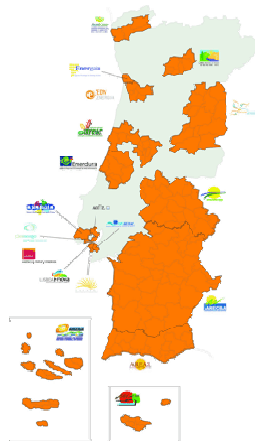

Fonte: RENAE

O que é um relacionamento activo com as agências:

- Aprofundado acompanhamento da acção das agências
- Promoção da notoriedade das agências e das suas actividades
- Participação em projectos de interesse generalizado e impacto notório
- Disponibilização de conteúdos de saber
- Acção de observatório de legislação nacional e comunitária, novas tecnologias, projectos de mérito replicáveis, boas práticas, etc.

Consumo de energia e electricidade

Como estamos?

Consumo final de energia per capita

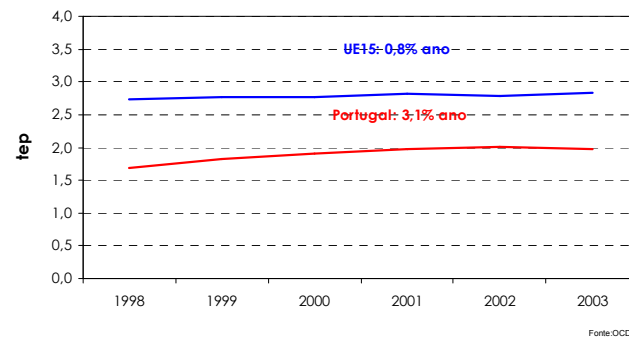

Consumo final de electricidade per capita

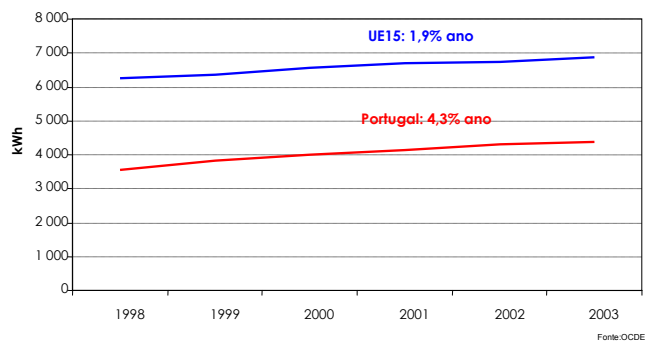

Consumo doméstico de electricidade per capita

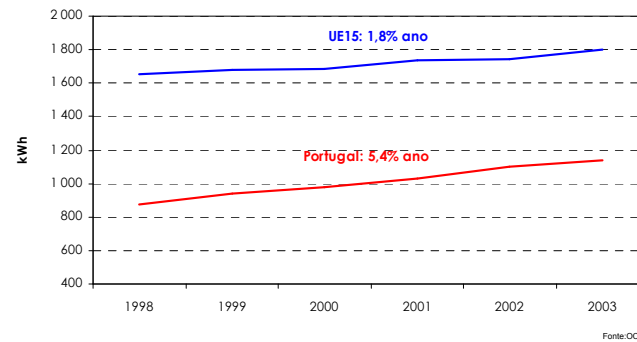

Consumo doméstico de electricidade per capita (UE15 - 2003)
Índices base 100 = média UE 15

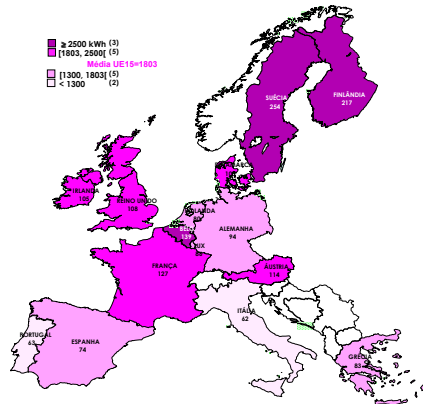

E intensidade eléctrica?

Intensidade eléctrica

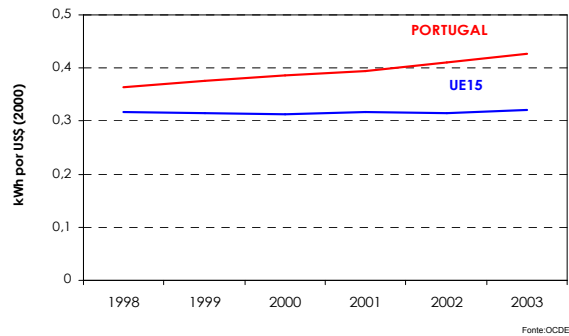

Intensidade eléctrica (Paridade de Poder de Compra)

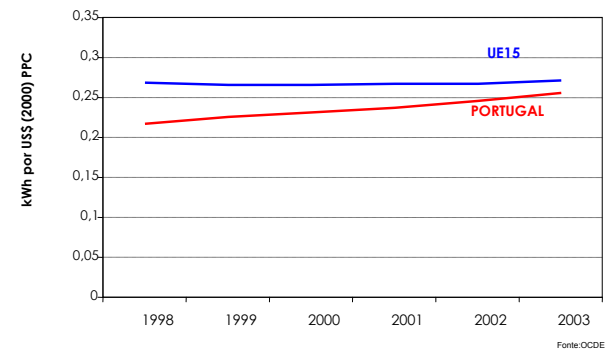

Intensidade eléctrica na actividade produtiva (UE15 - 2003) kWh por US\$ (2000) PPC

Índices base 100 = média UE 15

- < 100
- UE 15 = 100
- > 100

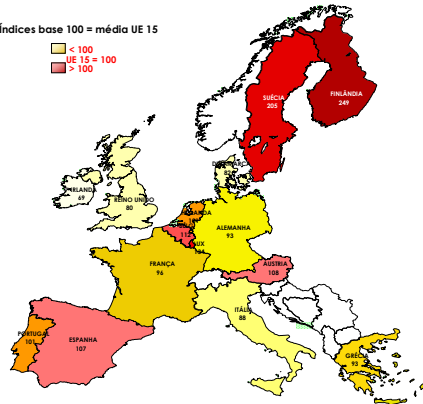

Fonte: OCDE

Intensidade Eléctrica Continente

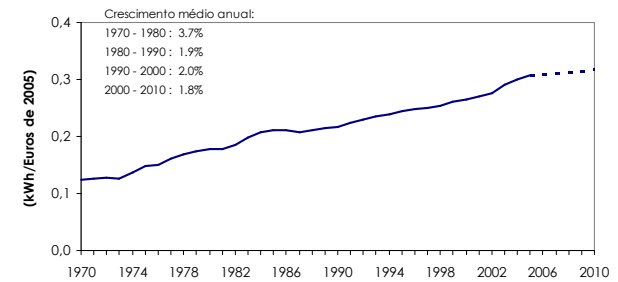

Fontes: DGGE, INE, PEC, EDP

Consumos

Mais de perto: como estamos?

Consumo de Electricidade Continente

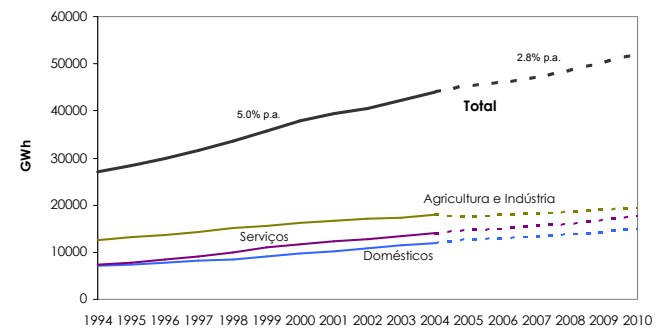

Fontes: DGGE, EDP

Consumo de Electricidade Concelho de Lisboa

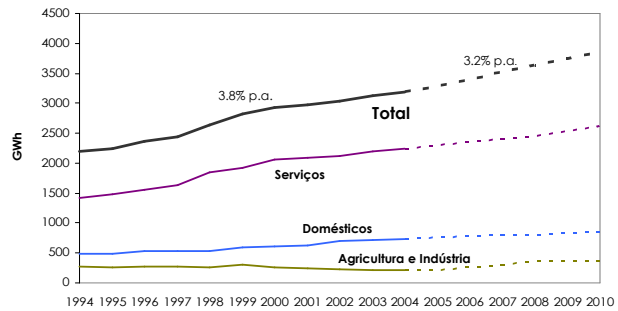

Fontes: DGGE, EDP

Consumo de Electricidade nos Serviços Concelho de Lisboa

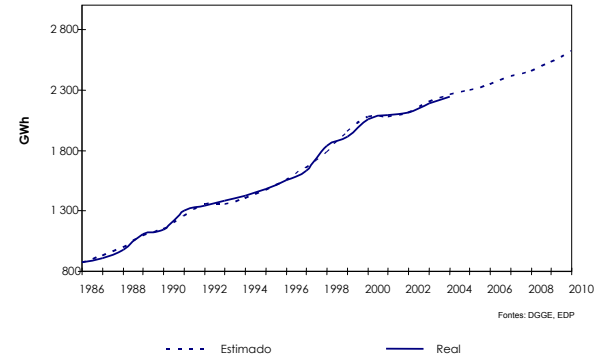

Fontes: DGGE, EDP

Consumo de Electricidade na Agricultura e Indústria Concelho de Lisboa

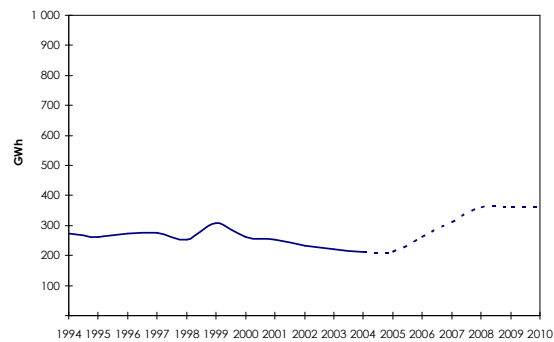

Fontes: DGGE, EDP

Consumo de Electricidade em Usos Domésticos Concelho de Lisboa

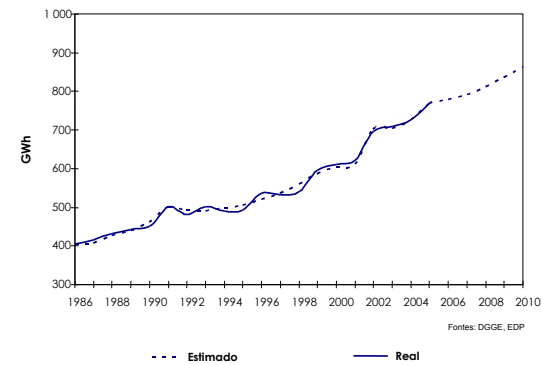

Fontes: DGGE, EDP

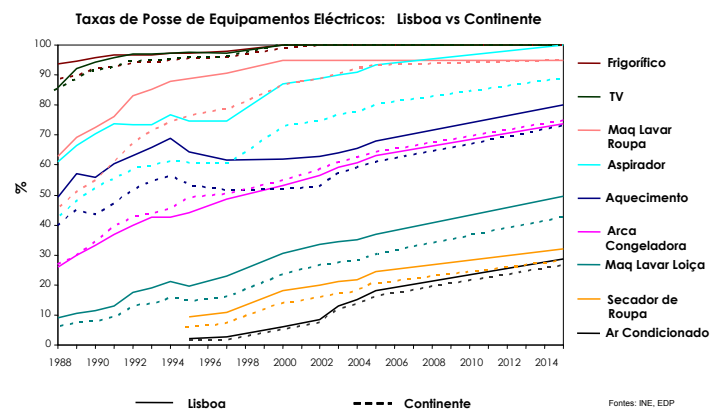
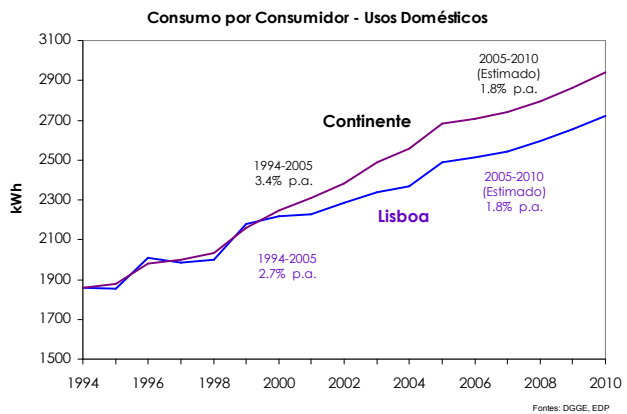

Futuro?

Raízes do Futuro?

Peso do Autoconsumo no Consumo Total do Sector

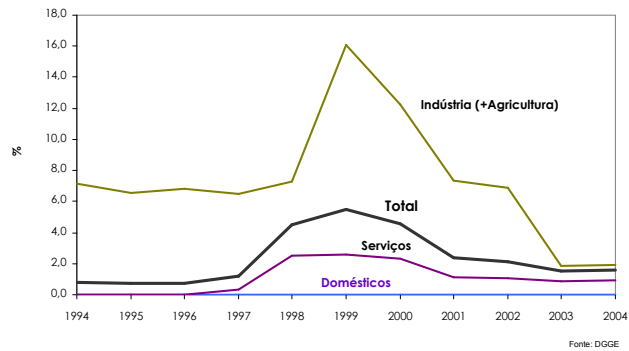

Autoconsumo - Concelho de Lisboa

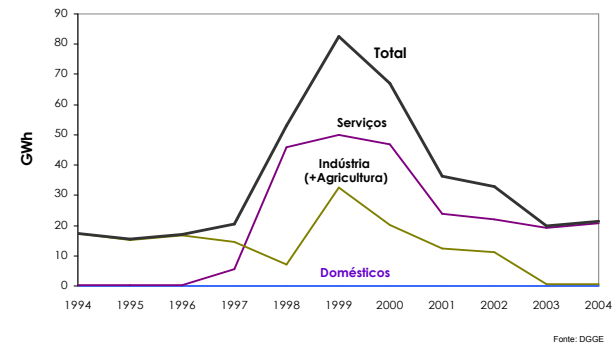

Micro-rede

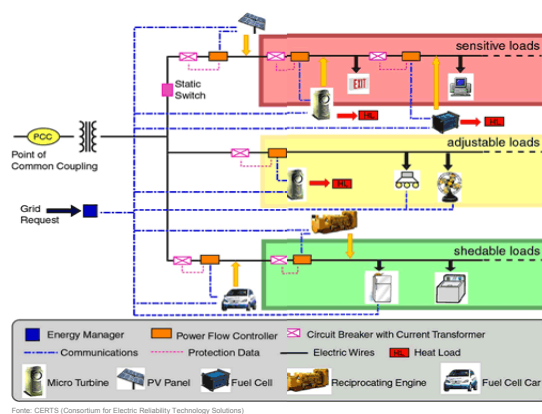

Teia de Produção, Transporte e Consumo

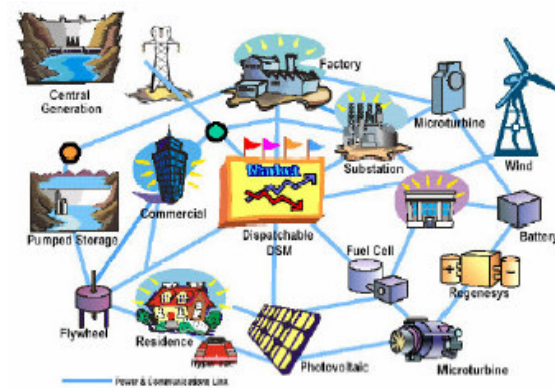

Serviços de energia: soluções

- ✔ Aposta na utilidade final: máxima eficácia
- ✔ Apostas na eficiência energética e URE

Objectivo: O Cliente ter o que quer pagando como quer

Serviços de energia: soluções — Ponto de situação presente

- ✔ Empresas industriais
- ✔ Serviços

manutenções, remodelações, serviços multitécnicos, auditorias, monitorizações, gestão de consumos, produção descentralizada, formação.

De Vendedor de Electricidade a Promotor do Desenvolvimento Sustentável

Indutor de qualidade de vida em comprometimento com políticas energéticas e ambientais nacionais e comunitárias

Cidade do Futuro

- ✔ Cidade de beleza e bem-estar permanente
 - ✔ Cidade pensada, planeada, adequada a si própria e aos habitantes com recursos plenamente utilizados em seu favor
 - ✔ Cidade que tenha as condições permanentes para repor em cada momento o seu bem-estar ... e onde seensem articuladamente as estruturas e infraestruturas

Oportunidades e exigências

- Desafio de saber permanente
- Desafio de conhecer
- Desafio de comunicar
- Desafio de emparceirar
- Desafio de solucionar

...onde quer que seja!



sinta a nossa energia

Senhor Cliente, que pretende?

Flores?

De que cor e a que horas?

**Entregamos pessoalmente. Por e-mail
certamente demora mais.**